

MOVEIS  
RUD RACK

# ROUPEIRO TOKIO

Caro montador :  
Para melhor montagem de nosso produto, siga as seguintes instruções;  
\*O movel deve ser montado deitado coma frente para cima .  
\*Separe as peças e acessórios .  
\*Encaixe as cavilhas .  
\*Parafuse os pinos de girofix .  
\*Apos o encaixe das peças e fixação dos parafusos, o movel deve ser levantado:  
\*Os fundos devm ser pregados observando o esquadro do movel .  
Deixe as portas paralelas removiveis para serem encaixadas e reguladas por ultimo

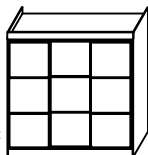

## ESQUEMA DE MONTAGEM

ASSEMBLY INTRUCTION / INSTRUCCIONE DE MONTAJE

Dear editor :  
For a better assembly of our product, follow these instructions:  
\*The mobile should be mounted lying face-up .  
\*Separate the parts and accessories .  
\*insert the bolts .  
\*screw pins girofix .  
After seating of the parts and fixing screws, the furniture should be lifted:  
\*The fund should be nailed to the square of the observing mobile .  
Leave the doors and removable shelves to be fitted and ajusted last .

Sr. director :  
para un conjunto mejor de nuestro producto, siga estas instrucciones:  
\*El movil debe ser montado acostado boca arriba .  
\*Separe las partes y accessories .  
\*Introducir los tornillos .  
\*El cable girofix pins .  
Despues de asientos de las piezas y tornillos de fijacion, los muebles deben ser levantadas:  
\*El fondo debe ser clavado en la plaza de los moviles de observacion .  
Deje las puetas y estantes extraibles para montary ajustar los ultimos.

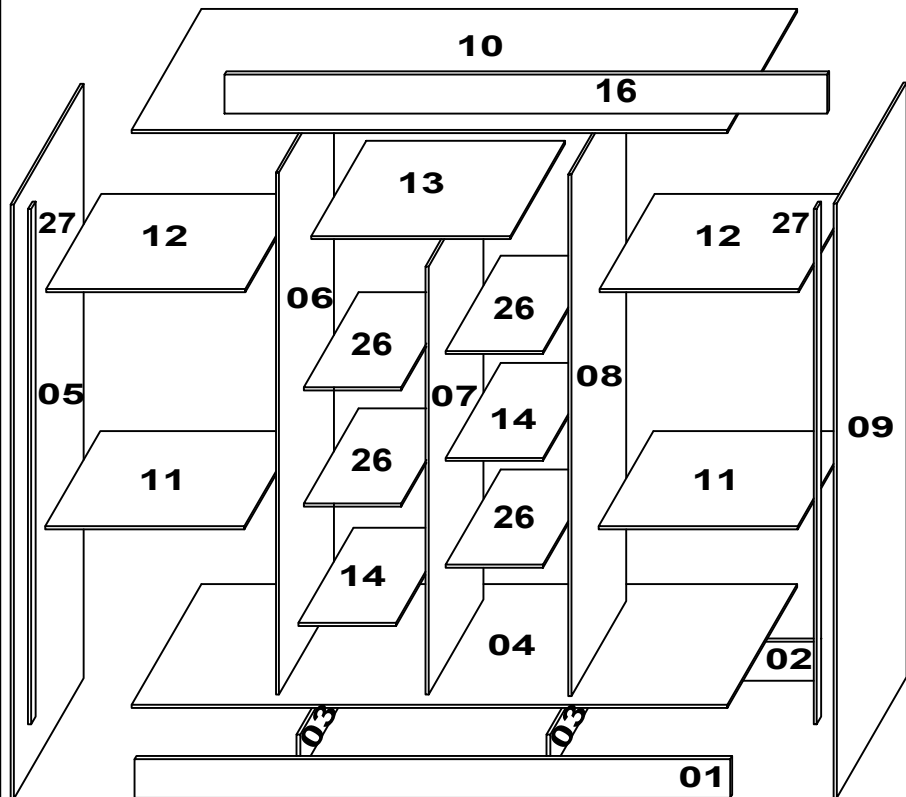

COD	DESCRIÇÃO	DECRPTION	DESCRIPCION	QTD	MEDIDA
01	RODA PE FRONTAL	FRONT FOOT WHEEL	RUEDA PIE DELANTEIRA	01	2335 X 150 X 15
02	RODA PÉ TRASEIRO	REAR FOOT WHEEL	RUEDA PIE TRASERA	01	2335 X 150 X 15
03	RODA PÉ CENTRAL	WHEEL CENTER FOOT	RUEDA PIE DEL CENTRO	01	509 X 150 X 15
04	BASE	BASE	BASE	01	2335 X 425 X 12
05	LATERAL ESQUERDA	LEFT SIDE	LADO IZQUIERDO	01	2300 X 425 X 12
06	DIVISÃO ESQUERDA	LEFT PARTITION	PARTICION IZQUIERDO	01	2020 X 425 X 12
07	DIVISÃO CENTRAL	CENTER PARTITION	PARTICION DEL CENTRO	01	1656 X 425 X 12
08	DIVISÃO DIREITA	RIGHT PARTITION	PARTICION DERECHO	01	2020 X 425 X 12
09	LATERAL DIREITA	RIGHT SIDE	LADO DERECHO	01	2300 X 425 X 12
10	CHAPÉU	HAT	SOMBRERO	01	2335 X 425 X 12
11	PRATELEIRA INFERIOR	BOTTOM SHELF	ESTANTE INFERIOR	02	1340 X 90 X 12
12	PRATELEIRA SUPERIOR	TOP SHELF	ESTANTE SUPERIOR	02	770 X 430 X 12
13	PRATELEIRA CENTRAL	CENTER SHELF	ESTANTE DEL CENTRO	01	770 X 430 X 12
14	PRATELEIRA MENOR	SMALLEST SHELF	ESTANTE MAS PEQUEÑO	02	379 X 425 X 12
15	LATERAL DE GAVETA DIREITA	RIGHT DRAWER SIDE	LADO DERECHO DEL CAJON	08	400 X 125 X 12
16	VISTA	VIEW	VISTA	01	2360 X 150 X 12
17	FRENTE DE GAVETA	DRAWER FRONT	FRENTE DEL CAJON	08	710 X 150 X 12
18	CONTRA FUNDO	AGAINST BACKGROUND	CONTRA EL FONDO	08	670 X 90 X 12
19	FUNDO DE GAVETA	DRAWER BOTTOM	FONDO DEL CAJON	08	680 X 405 X 2,8
20	FUNDO TRASEIRO	BACK BOTTOM	FONDO INFERIOR	04	2354 X 507 X 2,8
23	LATERAL DE GAVETA ESQUERDA	LEFT DRAWER SIDE	LADO IZQUIERDO DEL CAJON	08	400 X 125 X 12
24	ESPAÇADOR FRONTAL	DRAWER FRONT	FRENTE DEL CAJON	04	375 X 35 X 25
25	ESPAÇADOR TRASEIRO	DRAWER BACK	FONDO DEL CAJON	04	375 X 70 X 25
26	PRATELEIRA MOVEL	MOBILE SHELF	ESTANTE MOVL	02	379 X 425 X 12
27	SARRAFO LATERAL	SIDE SLAT	LISTON LATERAL	02	1994 X 34 X 12

QNTD : 76 <b>A</b> PARAFUSO 4 X 50	QNTD : 105 <b>B</b> PARAFUSO 3,5X12	QNTD : 36 <b>C</b> CAVILHA 6X30	QNTD : 6 <b>D</b> PARAFUSO FLANGEADO 3,5X14	QNTD : 16 <b>E</b> PARAFUSO 4X35	QNTD : 90 <b>F</b> PREGO	QNTD : 8 <b>G</b> CANTONEIRA 4 FUROS	QNTD : 10 <b>H</b> CANTONEIRA 2 FUROS	QNTD : 6 <b>I</b> SUPORTE DO CABIDEIRO	
QNTD : 16 <b>J</b> SUPORTE DA PRATELEIRA	QNTD : 1 <b>K</b> COLA SACHE COLA	QNTD : 1 <b>L</b> LOGOMARCA MOVEIS RUD RACK	QNTD : 1 <b>M</b> CABIDEIRO 37,3	QNTD : 2 <b>N</b> CABIDEIRO 76,3	QNTD : 3 <b>O</b> PERFIL 2333 MM	QNTD : 1 <b>P</b> TRILHO INFERIOR 2334 MM	QNTD : 1 <b>Q</b> TRILHO SUPERIOR 2334 MM	QNTD : 8 <b>R</b> CORREDIÇA TELESCOPICA 400MM	QNTD : 3 <b>S</b> KIT RODANAS
QNTD : 8 <b>T</b> PARAFUSO 3,5 X 20	QNTD : 12 <b>U</b> SAPATA	QNTD : 12 <b>V</b> GOTA DE SILICONE							

**1º PASSO**

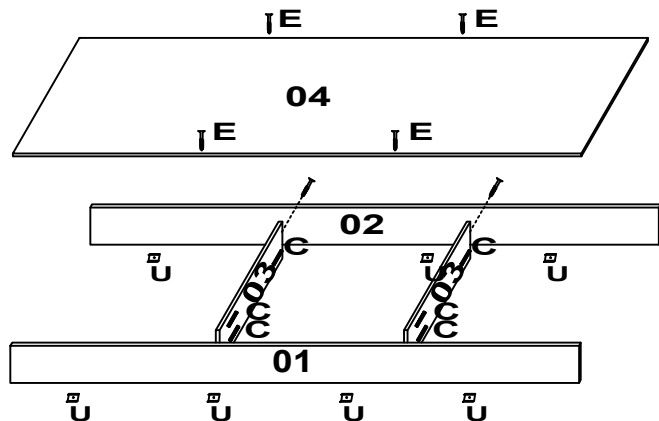

**2º PASSO**

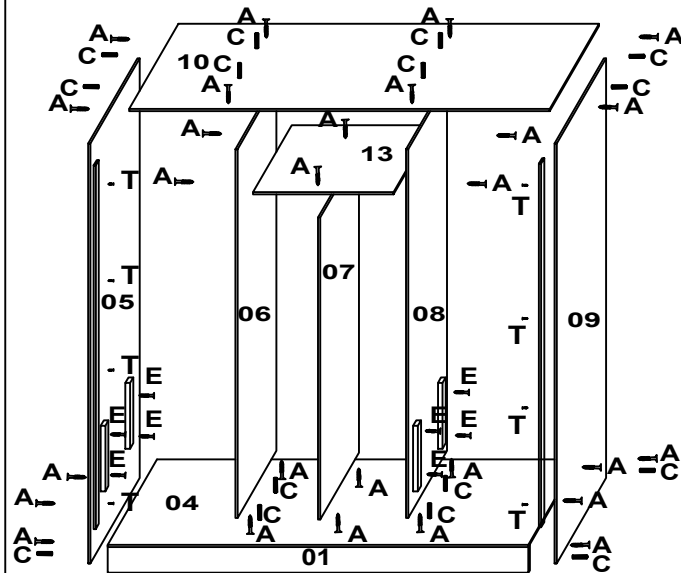

**3º PASSO**

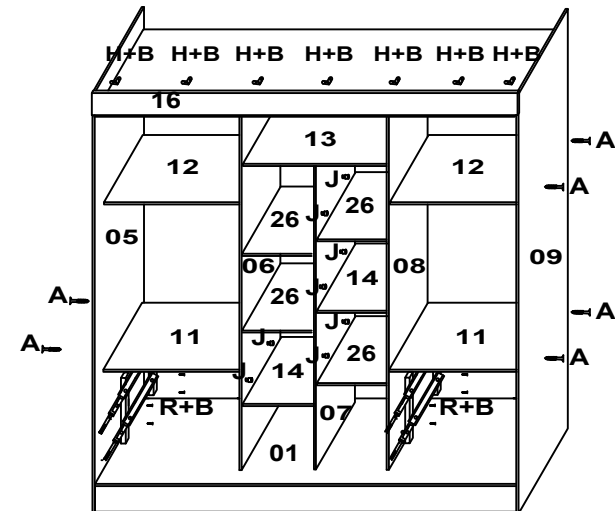

**4º PASSO**

**ASPECTO TRASEIRO**

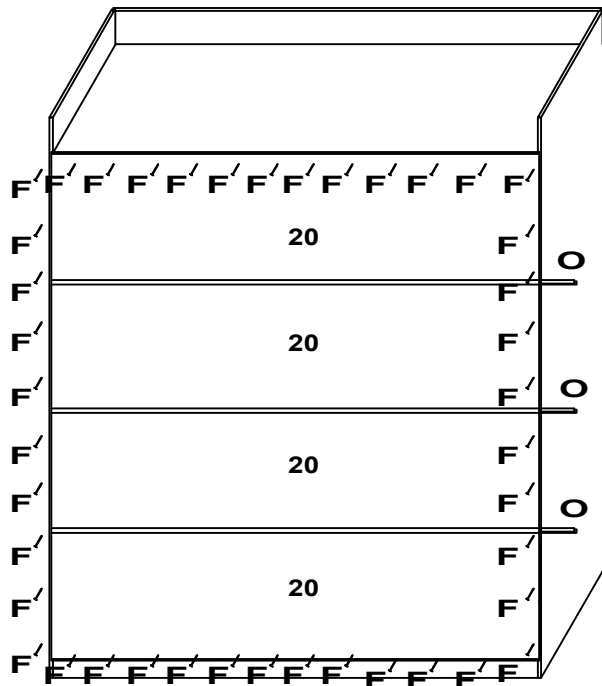

**5º PASSO**

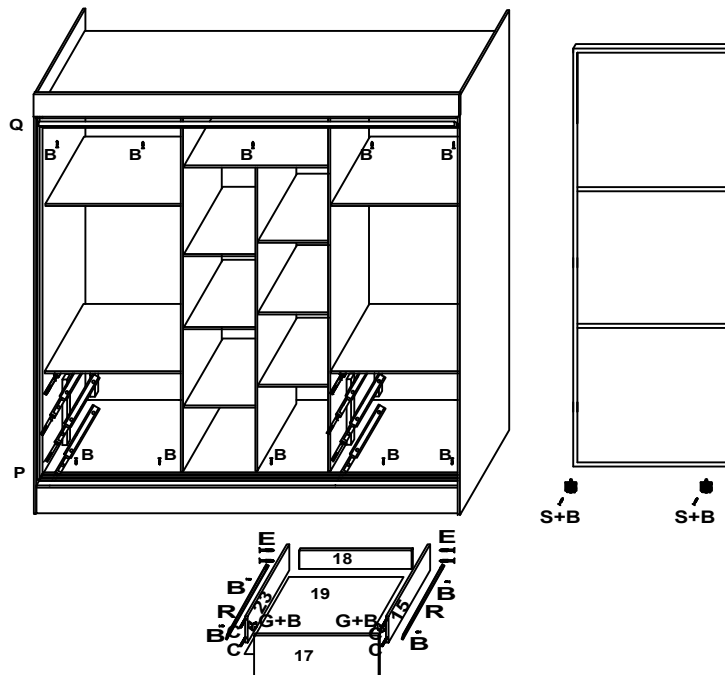

**ASPECTO FINAL**

